

DE



Autoterm Kraftstoffpumpen - Tester

Bedienungsanleitung

Hersteller: ADVERS LLC

Repräsentanz des Herstellers: AUTOTERM LLC

Paleju 72, Marupe, Lettland, LV-2167

Garantieabteilung warranty@autoterm.com

Technischer Support service@autoterm.com

www.autoterm.com

Überprüfung der Kraftstoffpumpen - Fließrate.

Ausführung und Zweck

Für diese Arbeit wird die Kraftstofffüllvorrichtung (UPT-4) benötigt.

Die Kraftstofffüllvorrichtung wird benutzt, um:

- die Kraftstoffleitung der Wasser- und Luftheizungen nach dem Einbau oder der Durchführung von Instandsetzungsarbeiten zu befüllen;
- die Fließrate der Kraftstoffpumpe zu prüfen.

Achtung! UPT darf nur von qualifiziertem Personal bedient werden. Die Nichteinhaltung dieser Anforderung kann zu Produktschäden und feuergefährlichen Situationen führen.

Technische Merkmale

Versorgungsspannung	12V / 24V
Füllfrequenz	5 Hz
Impulsdauer	27 ms / 45 ms
Betriebsmodus	1000 Impulse / durchgehend
Betriebstemperaturbereich	-30°C bis +50°C

Anschlussdiagramm

Abb.1

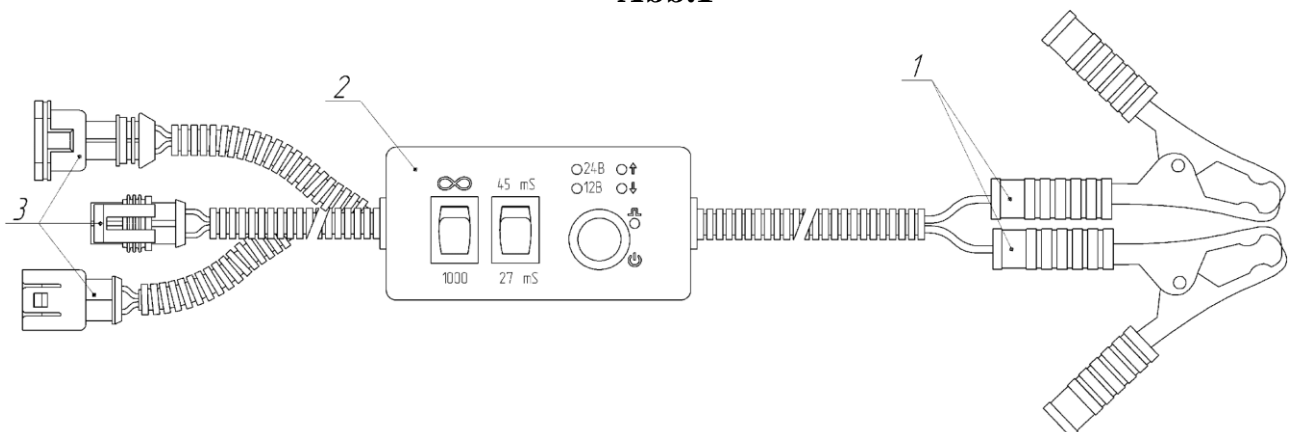

UPT Komponenten

Das Kraftstofffüllvorrichtung - Set beinhaltet (Abb. 1):

1. Klemmen (vom Typ "Krokodil") für Batterieanschluss (rote Markierung am Griff: "+", schwarze Markierung: "-").
2. Kraftstofffüllvorrichtung (UPT).
3. Anschlussstecker für die Kraftstoffpumpe (direkter Anschluss oder über Adapterkabelbaum).

Messverfahren



Abb.2

Verbinden Sie die Klemmen (Abb. 1, S. 2) mit der Stromversorgung oder Batterie, verbinden Sie den Steckerblock (Abb. 2, S. 3) mit dem Kabelbaum der Kraftstoffpumpe oder direkt mit der Kraftstoffpumpe. Sobald die Klemmen an die Stromversorgung angeschlossen sind, leuchtet die LED "12V" oder "24V" (basierend auf der zugeführten Spannung) am UPT auf.

Die "12V" - LED bedeutet, dass die Spannung größer oder gleich 12-13V, und kleiner oder gleich 18V ist.

Die "24 V" -LED bedeutet, dass die Spannung größer 18V und kleiner oder gleich 24-26V ist.

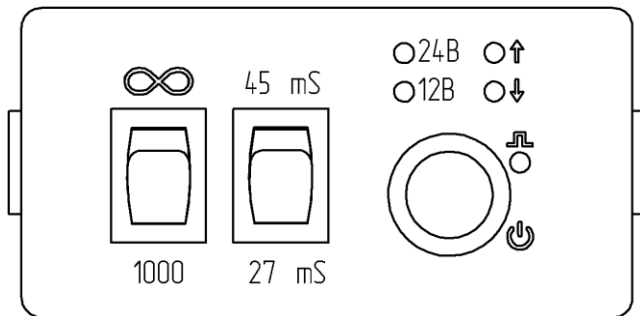
LEDs neben "↑" oder "↓" bedeuten, dass die zugeführte Spannung höher oder niedriger als der angegebene Bereich ist. (Wichtig für die Messung der Kraftstoffpumpendurchflussrate.)

Je nach verwendeter Kraftstoffpumpe sollte die Impulsdauer auf 27 oder 45 ms eingestellt werden.

Für 4 oder 4,4 ml Pumpen: 27 ms.

Für 6,8 ml Pumpen: 45 ms.

Betriebsart einstellen:

∞ - zum Befüllen des Kraftstoffsystems mit visueller Befüllkontrolle;
1000 - zur Messung der Kraftstoffpumpendurchflussrate.

Drücken Sie den UPT Startknopf "  ":

- Wenn der Modus "∞" ausgewählt ist, arbeitet das Gerät, solange wie die Taste gedrückt wird.
- Wenn der Modus "1000" ausgewählt ist, sendet das Gerät nur 1000 Impulse pro Durchgang.

Um die Kraftstoffpumpendurchflussmenge zu messen, trennen Sie die Kraftstoffleitung vom Kraftstoffrohr des Heizgeräts und platzieren die Leitung in den Meßkolben. Stellen Sie den Betriebsmodus "1000" ein, und messen Sie den aktuellen Durchfluss. Vergleichen Sie die aktuelle Durchflussrate mit der auf dem Kraftstoffpumpenetikett angegebenen (gilt pro 100 Impulse).

Während des Betriebs blinkt die "  " LED für jeden Impuls blinks for each pulse, bei einer Frequenz von 5 Hz.

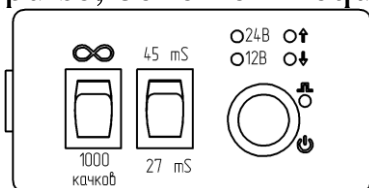

Achtung! Während der Füllung des Kraftstoffsystem sollten Maßnahmen getroffen werden, um zu verhindern, dass eine große Menge Kraftstoff in die Brennkammer gelangt.

Verhindern Sie während der Messung der Kraftstoffpumpendurchflussrate, dass Kraftstoff auf Kabelbäume und andere Produktkomponenten gelangt.